

PLANTA

ИНСТРУКЦИЯ ПО ЭКСПЛУАТАЦИИ МАССАЖНАЯ НАКИДКА MN-3500

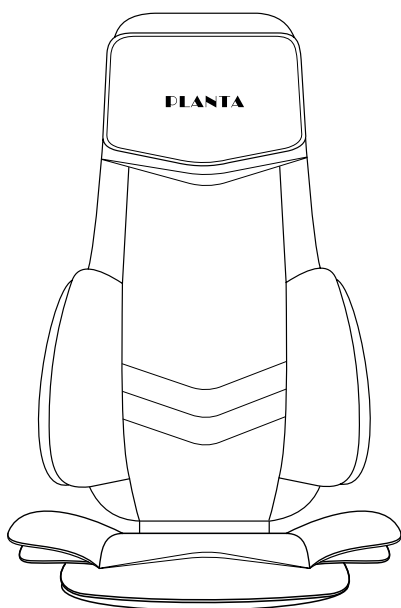

Посетите наш сайт:



www.planta-russia.ru

**ВНИМАНИЕ! СОХРАНИТЕ ДАННОЕ РУКОВОДСТВО ПО ЭКСПЛУАТАЦИИ
ДЛЯ ДАЛЬНЕЙШЕГО ИСПОЛЬЗОВАНИЯ!**

Уважаемый покупатель, благодарим Вас за выбор **массажной накидки PLANTA MN-3500!**

Массажная накидка PLANTA MN-3500 позволит Вам наслаждаться массажем в любое время, не выходя из дома. Массажная накидка MN-3500 помогает успокоить нервную систему, снять стресс, быстро восстановить силы, расслабив мышцы шеи, спины, поясницы, бедер и ягодиц.

Данное устройство не является полноценной заменой медицинской терапии или физиотерапии. Если Вы не уверены, что это устройство Вам подходит, проконсультируйтесь с Вашим лечащим врачом.

Устройство предназначено для личного использования. Оно не предназначено для использования в коммерческих целях любого рода, а также для использования в лечебных учреждениях.

Чтобы использовать все преимущества Вашей массажной накидки, внимательно изучите руководство по эксплуатации и следуйте правилам ухода и техники безопасности. Это продлит срок службы Вашего прибора.

Сохраните это руководство по эксплуатации для использования в будущем или при передаче устройства другому лицу. Для получения дополнительной информации посетите наш сайт: www.planta-russia.ru



Внимание!

Массажная накидка не является товаром медицинского назначения!

МЕРЫ БЕЗОПАСНОСТИ



Перед использованием внимательно прочитайте все инструкции и меры безопасности.

- Данное устройство работает от электросети. Поэтому на него распространяются те же правила безопасности, что и на любые другие электроприборы.
- Используйте устройство только в сети с соответствующим напряжением.
- Перед использованием убедитесь в том, что все детали устройства находятся в исправном состоянии. В случае обнаружения дефекта или неисправности выключите устройство и немедленно выньте вилку из розетки. Ремонт устройства могут проводить только специалисты авторизованных сервисов. Никогда не открывайте устройство самостоятельно. Отдельные компоненты этого устройства нельзя разбирать, ремонтировать или переустанавливать.
- Кабель не должен касаться острых краев.
- Для отключения или транспортировки прибора не тяните за кабель.
- Не используйте устройство дольше, чем 15 минут. Если Вы не используете устройство, отключите его от электрической сети.
- Данное устройство запрещено использовать лицам (особенно детям) с ограниченными физическими, сенсорными или психическими возможностями, а также лицам, не имеющим достаточного опыта или знаний для обращения с устройством, кроме случаев использования устройства под контролем ответственного лица или после получения необходимой информации.
- Следите за тем, чтобы дети не использовали устройство в качестве игрушки.
- Никогда не используйте устройство в непосредственной близости от источников тепла.
- Используйте устройство только в абсолютно сухих помещениях, убедившись, что Ваше тело также сухое. Запрещено использовать устройство в ванной комнате, душе, в бассейне, сауне и вне помещения.
- НИКОГДА не используйте накидку во время сна и не засыпайте во время выполнения массажа.
- Перед чисткой всегда отключайте устройство от электросети. Во время чистки следите, чтобы жидкости не попадали на переключатели и кнопки. Устройство может использоваться только в абсолютно сухом состоянии.

- Запрещено снимать панели устройства, т.к. ремонт внутренних компонентов может проводиться только квалифицированными специалистами.
- Не вставляйте иголки или иные острые предметы в устройство.
- Никогда не используйте данное устройство совместно с электромедицинским оборудованием, электронными системами жизнеобеспечения, такими как: аппараты для искусственной вентиляции легких, или переносными медицинскими устройствами, такими как электрокардиограф. Данное устройство может стать причиной нарушений в работе вышеназванного медицинского оборудования.
- Не используйте прибор, если на теле имеются открытые раны, ожоги, гематомы, опухоли и т.п.
- Не используйте устройство, находясь под воздействием алкоголя.
- Не размещайте массажную накидку на солнце или в месте с температурой выше 40°C, так как это приведет к выцветанию материала, из которого изготовлен прибор, а также к возможному выведению из строя внутреннего механизма.
- Остановите массаж, если Вы почувствуете неприятные или болезненные ощущения.
- Если во время или после использования устройства у Вас появилась боль, немедленно прекратите использование и обратитесь к врачу.
- Нельзя накрывать работающее устройство подушками, одеялами и т.п.
- Не допускайте зажимания провода питания.
- Если у Вас длинные волосы, не позволяйте длинным волосам закрывать область массажа, чтобы избежать случайного запутывания.
- Не вставайте на прибор и не кладите на него тяжелые предметы.
- Не наступайте на массажные ролики, так как это может привести к их поломке.
- Если шнур питания поврежден, во избежание опасности необходимо заменить его в сервисном центре или у квалифицированного специалиста.
- В устройстве имеются нагревающиеся поверхности. Лица, чувствительные к воздействию тепла, должны учитывать, что срок полезного действия устройства составляет 15 минут и использовать устройство можно только под наблюдением.

- **Максимальный вес пользователя – 120 кг.**

 **ВНИМАНИЕ!**

- Во избежание травм спины не опирайтесь с усилием на роликовый массажный механизм при регулировке положения тела.
- Во избежание получения травм прилагайте к накидке только легкое усилие.

 **Предупреждения:**

Перед использованием устройства проконсультируйтесь с врачом, если Вы:

- беременны;
- используете кардиостимулятор и т.п.;
- страдаете одним из перечисленных заболеваний: грипп, лихорадка, варикозное расширение вен, тромбоз, гепатит, диабет, воспаление, ишиас, выпадение межпозвоночных дисков, любые болезни позвоночника, спины и суставов и др.;
- проходите реабилитацию после операции.

Примечание!

Если Вы используете устройство непосредственно перед сном, помните, что массаж может оказывать стимулирующее воздействие и вызывать бессонницу.

КОМПЛЕКТАЦИЯ И ОПИСАНИЕ МАССАЖНОЙ НАКИДКИ

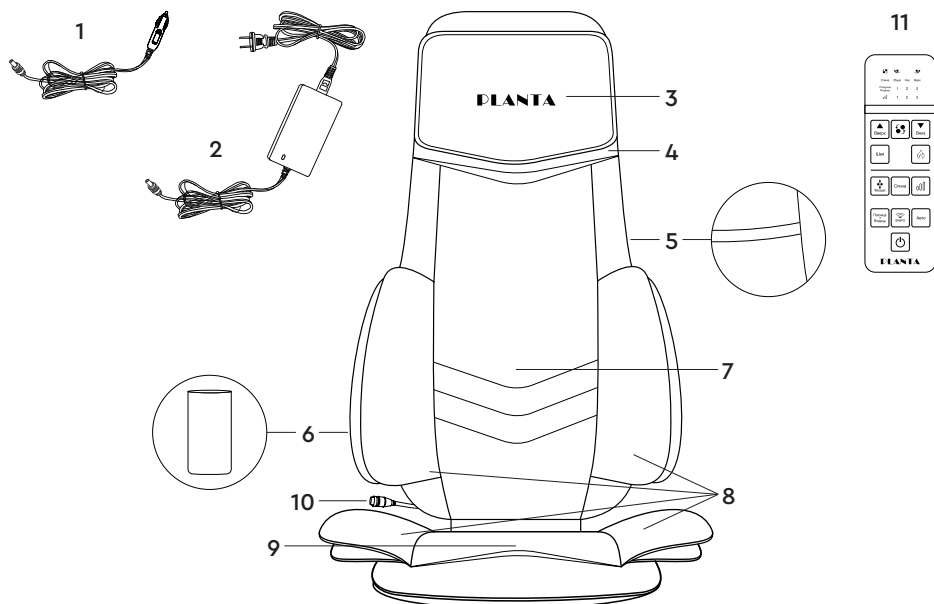

1. Адаптер для работы в автомобиле
2. Адаптер для питания от сети 220 В
3. Массажная подушка с регулировкой по высоте
4. Массажный роликовый механизм области шеи
5. Крепления для фиксации
6. Карман для пульта управления
7. Массажный роликовый механизм области спины и поясницы
8. Массажный воздушно-компрессионный механизм области спины и бедер
9. Зона вибромассажа
10. Разъем для подключения провода питания
11. Пульт управления

ПУЛЬТ УПРАВЛЕНИЯ



ЭКСПЛУАТАЦИЯ МАССАЖНОЙ НАКИДКИ

 Внимательно прочтите инструкцию и указания по технике безопасности.

- Извлеките из коробки массажную накидку. Удалите все упаковочные материалы.
 - Внимательно осмотрите устройство на предмет возможных дефектов, трещин или других повреждений. При их обнаружении не используйте прибор и обратитесь к продавцу.
1. Разложите массажную накидку и поместите ее на сиденье. Вы можете разместить накидку на диване, в кресле, на офисном стуле или сиденье автомобиля.



2. По возможности закрепите массажную накидку с помощью креплений для фиксации, расположенных на задней стороне накидки.
3. Подключите массажную накидку к сети питания через один из адаптеров, идущих в комплекте.



 **Внимание!** При использовании в автомобиле подключайте массажную накидку к прикуривателю только после того, как заведете двигатель, чтобы не повредить электрику автомобиля, так как для использования функции прогрева требуется значительное количество энергии.

4. Сядьте на массажную накидку так, чтобы Вам было удобно.

5. Для включения прибора нажмите кнопку  на пульте управления.



6. С помощью кнопки  на пульте управления активируйте роликовый массаж шеи. Также используйте данную кнопку для изменения направления движения массажных роликов в области шеи.



7. С помощью кнопок  **Вверх** и  **Вниз** установите необходимое положение массажных роликов в области шеи.

8. При необходимости с помощью кнопки  активируйте автоматический массаж в области шеи.
9. С помощью кнопки  активируйте роликовый массаж в области спины. Также используйте данную кнопку для выбора области массажа спины – Общий/Низ/Верх.



На пульте управления при этом будет гореть индикатор, соответствующий выбранной области массажа: Спина  Низ 

10. С помощью кнопки  выберите необходимую интенсивность движения массажных роликов в области спины. Массажная накидка предусматривает 3 уровня интенсивности движения массажных роликов в области спины. Нажимайте кнопку, пока не выберете необходимый уровень интенсивности.

На пульте управления при этом будет гореть индикатор, соответствующий выбранному уровню интенсивности:  1  2  3

11. С помощью кнопки  активируйте при желании функцию подогрева в области шеи и спины.
12. С помощью кнопки  активируйте воздушно-компрессионный массаж области поясницы и ягодиц. Также используйте данную кнопку для изменения интенсивности воздействия компрессионных подушек.

Массажная накидка предусматривает 3 уровня интенсивности воздействия компрессионных подушек. Нажимайте кнопку, пока не выберете необходимый уровень интенсивности или отключите данную функцию.

На пульте управления при этом будет гореть индикатор, соответствующий выбранному уровню интенсивности:  1  2  3

13. При необходимости с помощью кнопки  зафиксируйте массажные ролики в определённой области спины.
14. С помощью кнопки  активируйте работу автоматического режима массажа.

Данный режим предусматривает активацию роликового массажа шеи и спины на средней скорости, воздушно-компрессионного массажа поясницы и ягодиц со средней интенсивностью, а также активацию подогрева в области шеи и спины. Для отключения автоматического режима нажмите на данную кнопку еще раз.

15. С помощью кнопки  включите вибромассаж в области сидения накидки.

16. Нажатие на кнопку  во время работы массажной накладки прерывает цикл работы программы и отключает прибор.
17. По завершении массажа выключите прибор из розетки.

 **ВНИМАНИЕ!** При использовании накладки следите, чтобы сетевой провод питания не был поврежден или зажат под прибором.

Примечания!

- Не забывайте отключить прибор от сети, если он не используется.
- Не пытайтесь вставить на прибор.
- Не используйте функции массажа или подогрева непрерывно более 15 минут. Полезное действие массажа составляет 15 минут – что соответствует оптимальной продолжительности массажа, оказывающего благотворное влияние на организм.

Внимание!

- При обнаружении неисправностей в работе прибора немедленно прекратите его использование и обратитесь к продавцу.
- В целях безопасности все работы по ремонту и обслуживанию устройства должны выполнять только уполномоченные представители производителя.
- Не пытайтесь устранить неисправность самостоятельно!

УХОД И ХРАНЕНИЕ

Правильное обслуживание поможет поддерживать устройство в хорошем техническом состоянии и продлить его срок службы. Неправильное же техническое обслуживание может привести к повреждению или сокращению срока службы прибора.

Предупреждение: перед очисткой или обслуживанием прибора обязательно отключите вилку питания.

1. Регулярно удаляйте пыль влажной тряпкой.
2. Перед чисткой выключите устройство и отключите его от сети, дайте прибору остыть.
3. Используйте для очистки ткань, смоченную мягким моющим средством.
4. Никогда не допускайте попадания воды или других жидкостей на электрические части устройства.



Внимание! Ни в коем случае не используйте абразивные или агрессивные чистящие средства и не погружайте устройство в воду. Устройство можно снова использовать после того, как оно полностью высохнет.



Внимание! Запрещено снимать панели устройства или открывать застёжки, т.к. ремонт внутренних компонентов может проводиться только квалифицированными специалистами.

5. Если Вы не используете массажер, храните его в сухом месте вдали от воздействия прямых солнечных лучей.
6. Во время хранения не ставьте на устройство тяжелые предметы, в противном случае возможны поломки частей устройства.
7. Не допускайте падения устройства. Это может привести к его повреждению.
8. Избегайте соприкосновения аппарата с острыми или режущими предметами, которые могут повредить ткань.
9. Во избежание поломки не сворачивайте шнур вокруг кресла.

ВОЗМОЖНЫЕ НЕПОЛАДКИ И СПОСОБЫ ИХ УСТРАНЕНИЯ

Проблема	Возможная причина	Решение
Не включается	Устройство не подключено	Убедитесь, что устройство включено в сеть
		Проверьте правильность подключения адаптера
	Устройство включено неправильно	Нажмите кнопку ВКЛ/ВЫКЛ
Устройство неожиданно отключилось	Вы используете массажер более 15 мин	Это нормально, устройство исправно работает
Массажные ролики двигаются слишком медленно	Слишком большое давление на массажные ролики	Уменьшите давление на массажные ролики
Слышен громкий звук во время использования кресла	Звук вызван работой массажного механизма	Это нормальная ситуация при работе массажера

ТЕХНИЧЕСКИЕ ХАРАКТЕРИСТИКИ

Модель: **MN-3500**

Питание: 220–240 В, 50–60 Гц

Мощность: 60 Вт

Размеры: 83 x 39 x 38 см

Вес: 7 кг

Цвет: бежевый

